

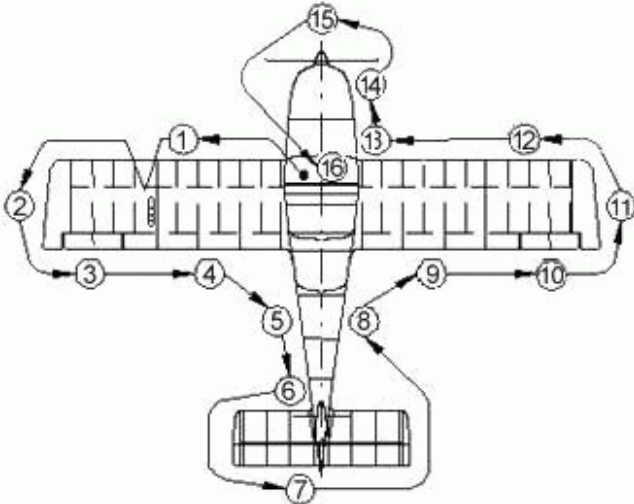

DAGLIG TILLSYN EV-97

Sida 1



Huvudström	TILL
***Stallvarnare	Kontroll
***Bränslemängd	Kontroll
***Positionsljus	Kontroll
***Strobelight	Kontroll
Huvudström	FRÅN
Nyckel	Urtagen
Klaff	Helt ute
1 Vinge, Pitotrör	Kontroll
2 Vingspets	Kontroll
3 Skevroder (Infästning, Lagring, Rörlighet)	Kontroll
4 Klaff, Vänster sida (Infästning, Manöverarm, Rörlighet)	Kontroll
5 Bakkropp (Vänstersida)	Kontroll
6 Fena + Sidroder (Infästning, Rörlighet)	Kontroll
7 Trimroder (Infästning, Lagring, Rörlighet)	Kontroll



DAGLIG TILLSYN EV-97

Sida 2

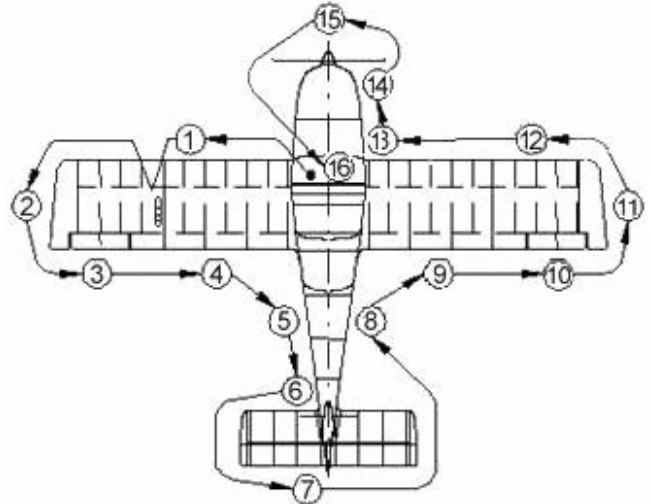

8 Bakkropp (Höger sida)	Kontroll
9 Bränsledränering Tankurluftning, Klaff, Höger sida, (Infästning, Manöverarm, Rörlighet)	Kontroll
10 Skevroder (Infästning, Lagring, Rörlighet)	Kontroll
11 Vingspets	Kontroll
12 Vinge (Höger sida)	Kontroll
13 Landställ, Vä + Hö + Nos (Slitage, Tryck, Oljeläckage)	Kontroll
14 Motorrummet (Rundtag Propeller endast framlänges tills surpling hörs). Oljemängd, Kylvätska, (Olja min – max = 0,7 lit)	Kontroll
15 Propeller, Spinner, Kylare	Kontroll
16 Kabin, Instrument, Lösa föremål	Kontroll